

# RT 450.20

Vanne de régulation, entraînement pneumatique, Kvs 0,4

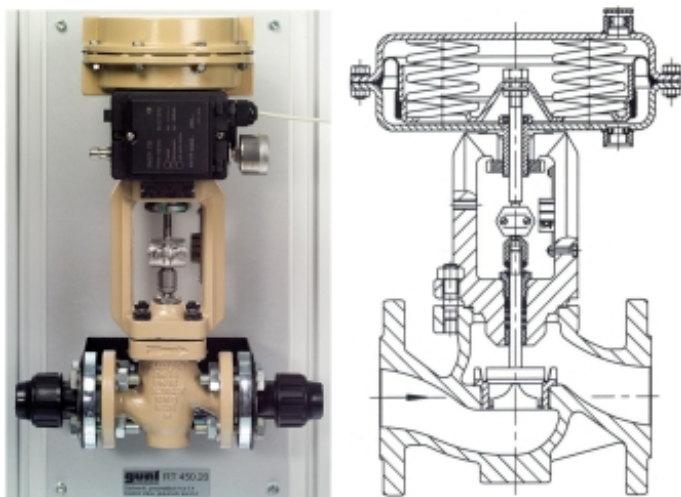

## Description

- **vanne de régulation industrielle avec positionneur électropneumatique**
- **nécessaire pour la réalisation des régulations de niveau de remplissage et de débit**

La vanne de régulation électropneumatique sert essentiellement à la réalisation d'une boucle de régulation du niveau ou du débit.

La vanne de régulation est installée sur une plaque qui se fixe facilement et rapidement sur le bâti du module de base RT 450. Une entrée de commande sous forme d'un signal électrique est précâblée et est reliée, suivant l'application, au bornier du module de base.

La vanne de régulation est équipée d'un positionneur électropneumatique qui nécessite, pour son alimentation, de l'air comprimé. La tige de la vanne est commandée par une membrane à actionnement pneumatique. En l'absence d'énergie auxiliaire, la vanne de régulation électropneumatique se met en position de sécurité "fermée".

## Contenu didactique/essais

- fonctionnement d'une vanne de régulation à entraînement électropneumatique
- enregistrement de la courbe de débit dans le cadre d'un essai (débit en fonction du degré d'ouverture)
- signal de courant standard et intégration dans la boucle de régulation

## Spécification

- [1] vanne de régulation comme actionneur de la boucle de régulation
- [2] positionneur électropneumatique pour la commande de l'entraînement pneumatique de la vanne de régulation via un signal électrique
- [3] sens d'action: croissant-croissant
- [4] position de sécurité: fermée
- [5] adaptateur avec raccord rapide pour les essais avec l'air

## Caractéristiques techniques

Vanne de régulation

- DN 15
- PN 16
- valeur  $K_{vs}$ : 0,4
- courbe caractéristique: linéaire

Entraînement

- surface de membrane: 120cm<sup>2</sup>
- course: max. 15mm
- plage nominale du signal: 0,2...1 bar
- positionneur électropneumatique
  - ▶ signal d'entrée: 4...20mA

Raccordement hydraulique, vanne de régulation

- connecteur à serrage type PA: D=25mm
- adaptateur avec raccord rapide: 6mm

Lxlxh: 426x168x326mm

Poids: env. 6kg

## Nécessaire pr le fonctionnement

Alimentation en air comprimé par RT 450

## Liste de livraison

- 1 vanne de régulation avec positionneur électropneumatique